

Светодиодная
подсветка для хамама

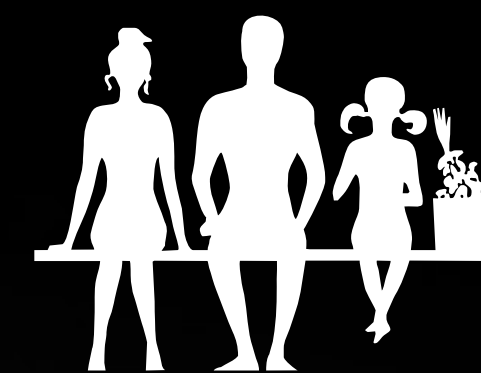

**КОНТАКТ
ПЛЮС**

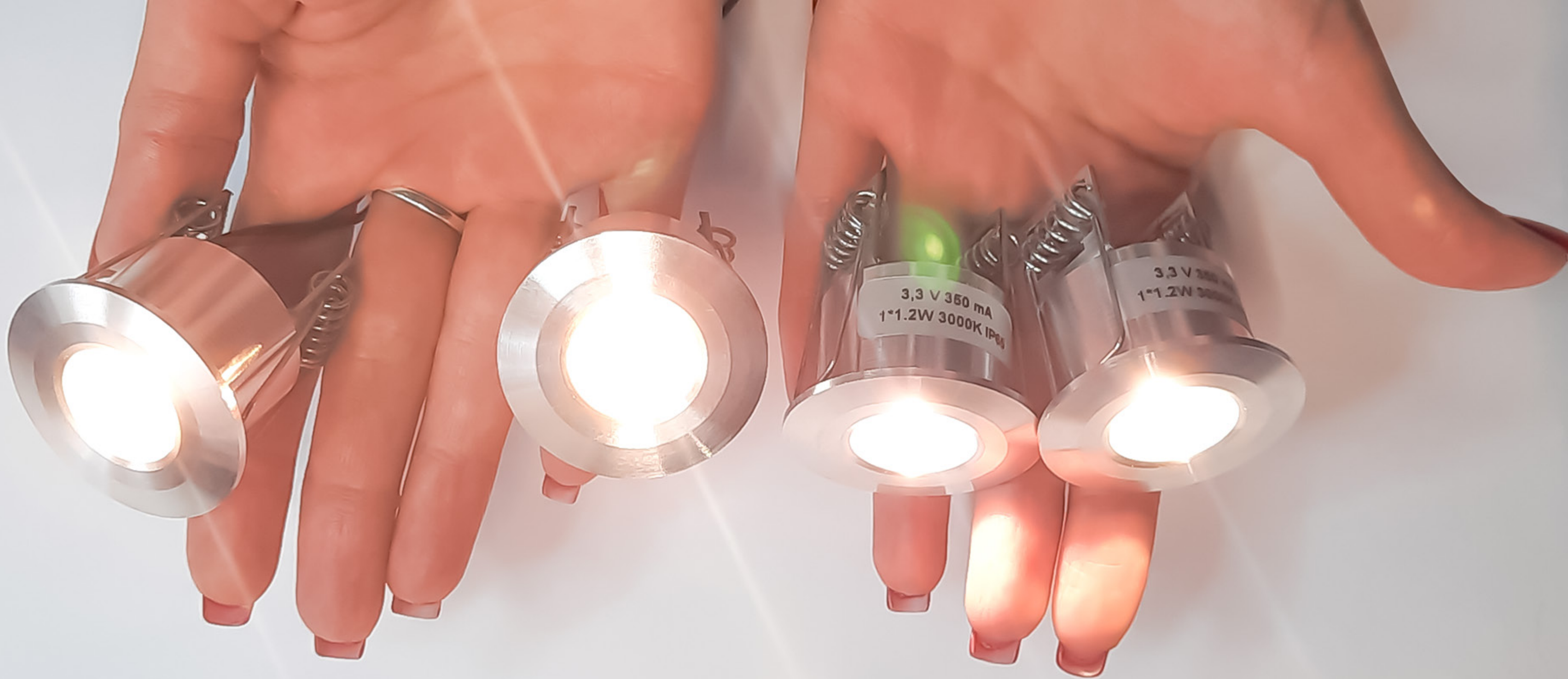



3,3 V 350 mA
1*1.2W 3000K IP65

3,3 V 350 mA
1*1.2W 3000K IP65

RU СДЕЛАНО
В РОССИИ

Технические характеристики

- Теплый свет 3000 K
- Ток 350 мА
- Напряжение 3,3 В
- Мощность 1 Вт
- Влагозащищенность IP 65

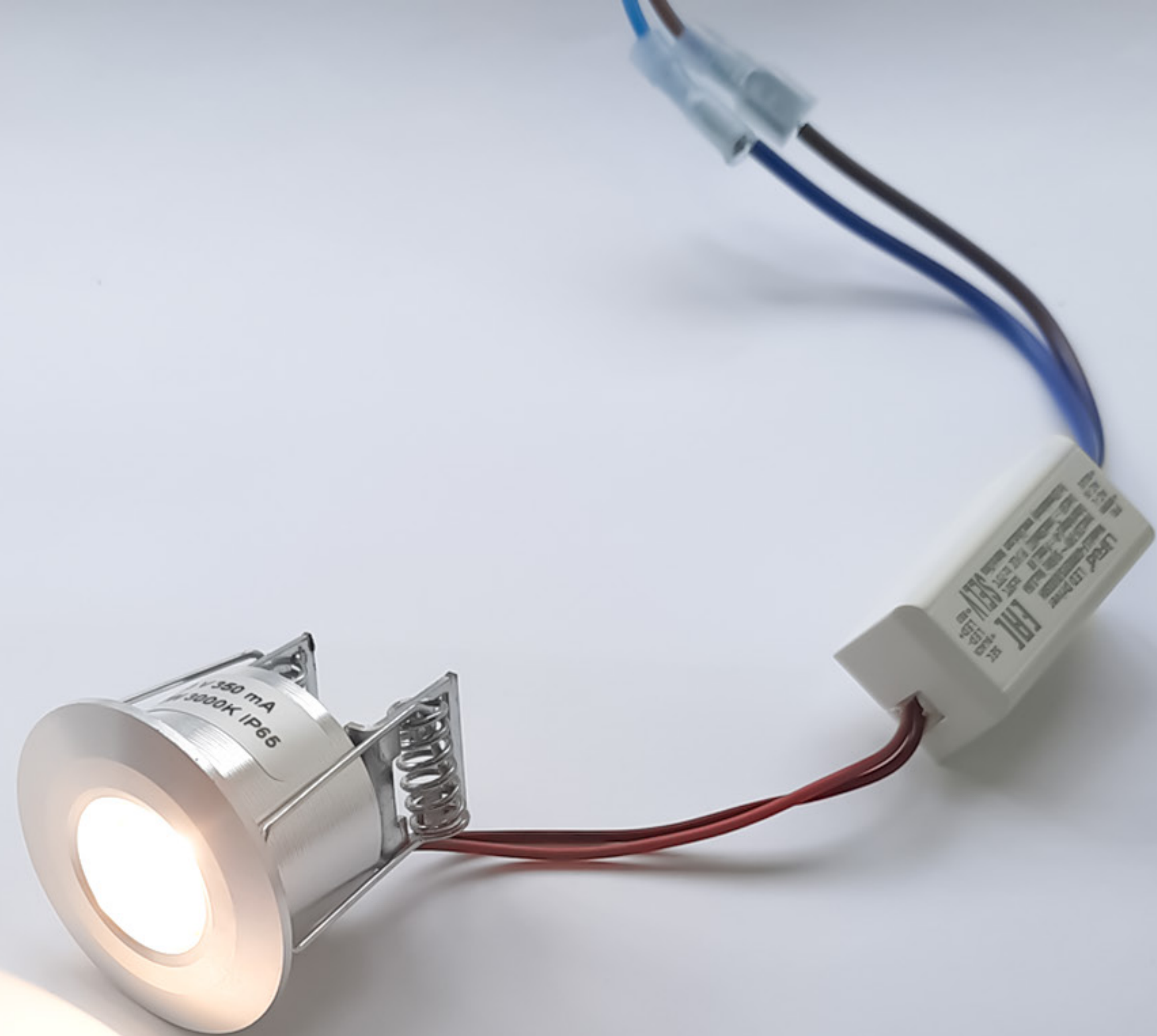

Преимущества

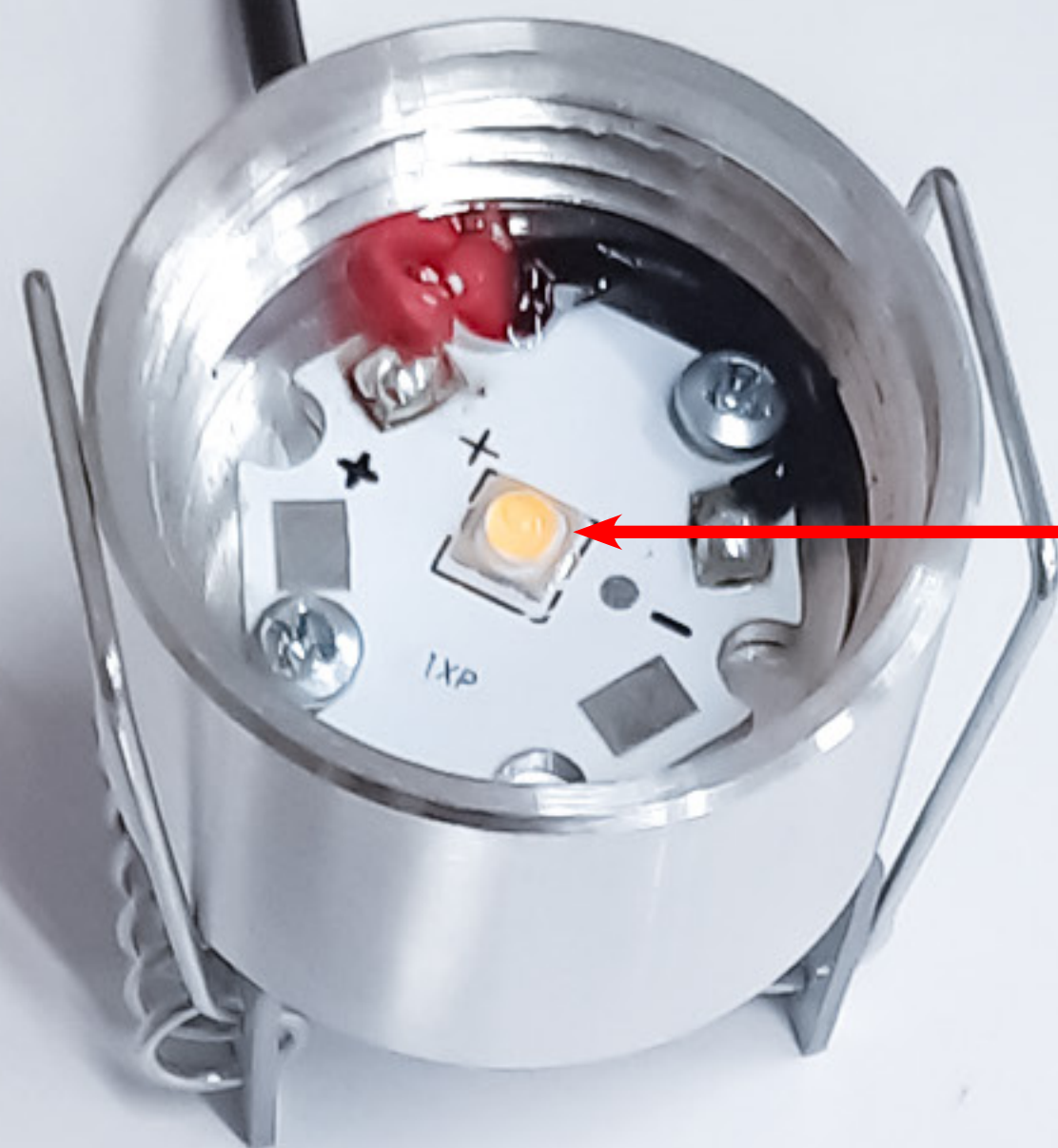

Возможность замены светодиода.

Силиконовый герметик по кромке стекла.

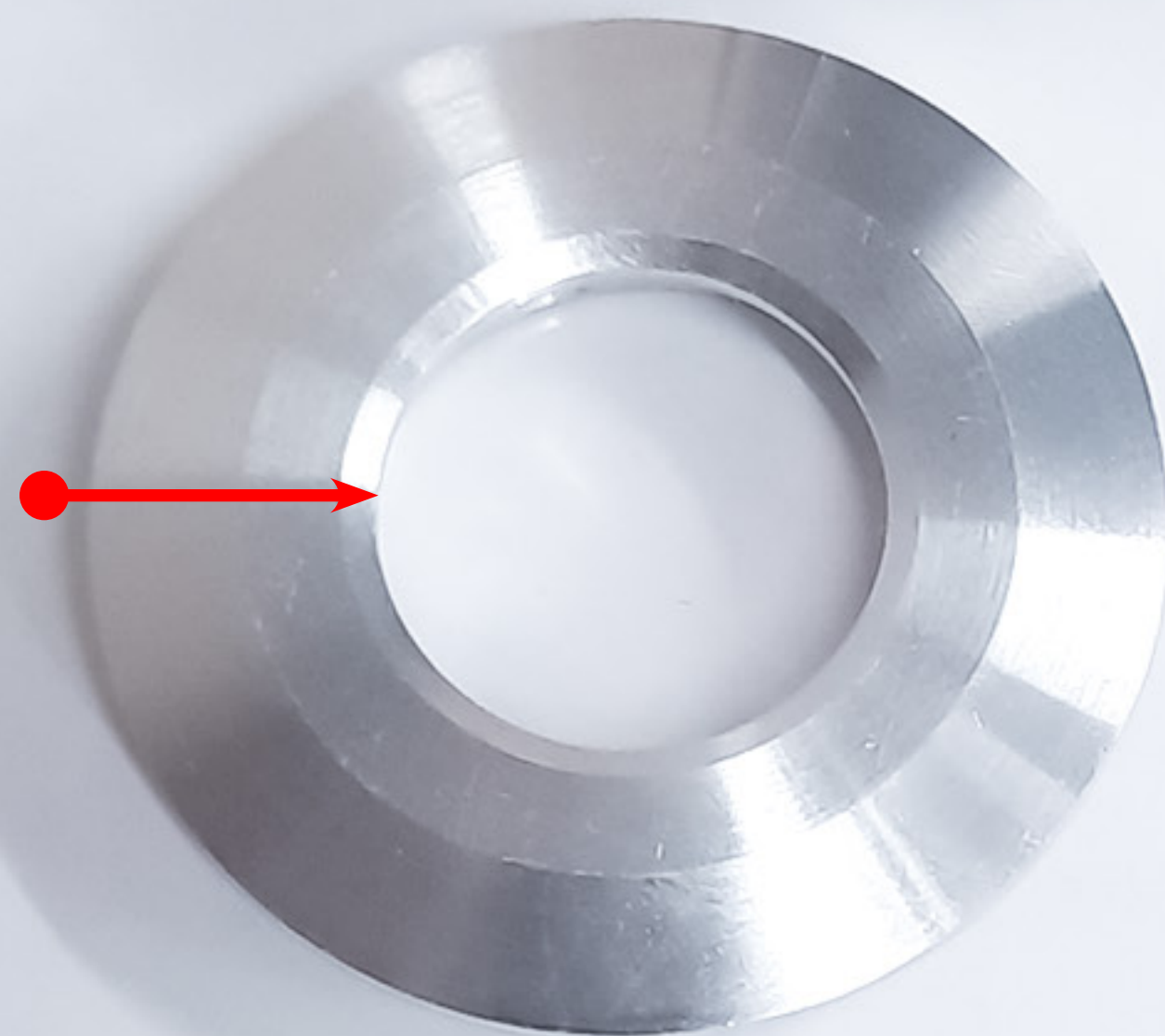

Линза и дополнительное защитное стекло в крышке.



Комплект поставки CP-2010101

Светильник с драйвером	1 шт.
Гильза обжимная термоусаживаемая	2 шт.
Инструкция	1 шт.
Коробка	1 шт.



Комплект поставки CP-2010102

Светильник с проводом 2 м	4 шт.
Драйвер	1 шт.
Гильза обжимная термоусаживаемая	5 шт.
Инструкция	1 шт.
Коробка	1 шт.



Комплект поставки CP-2010103

Светильник с проводом 2 м	1 шт.
Гильза обжимная термоусаживаемая	2 шт.
Инструкция	1 шт.
Коробка	1 шт.

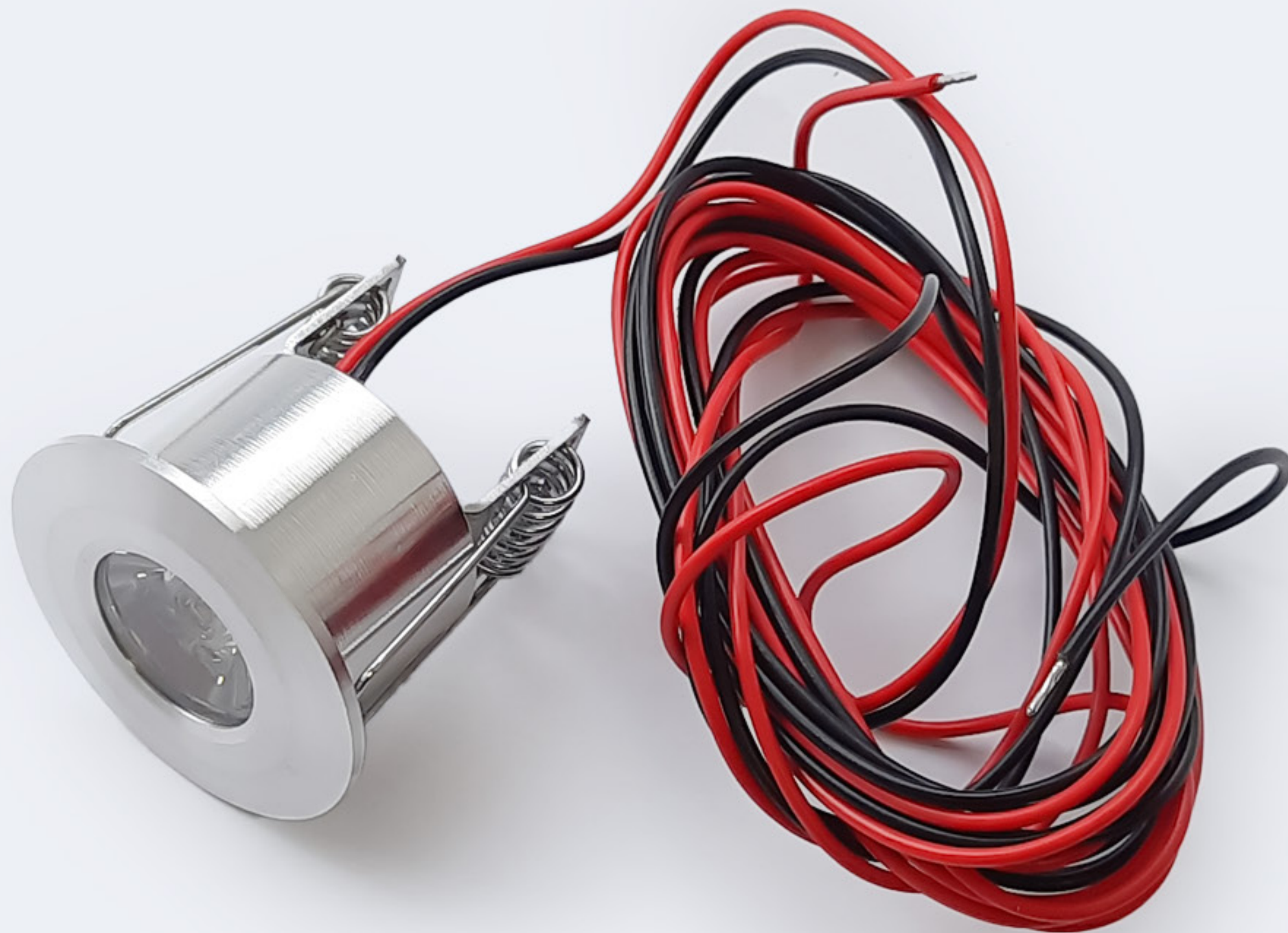

Установка подсветки

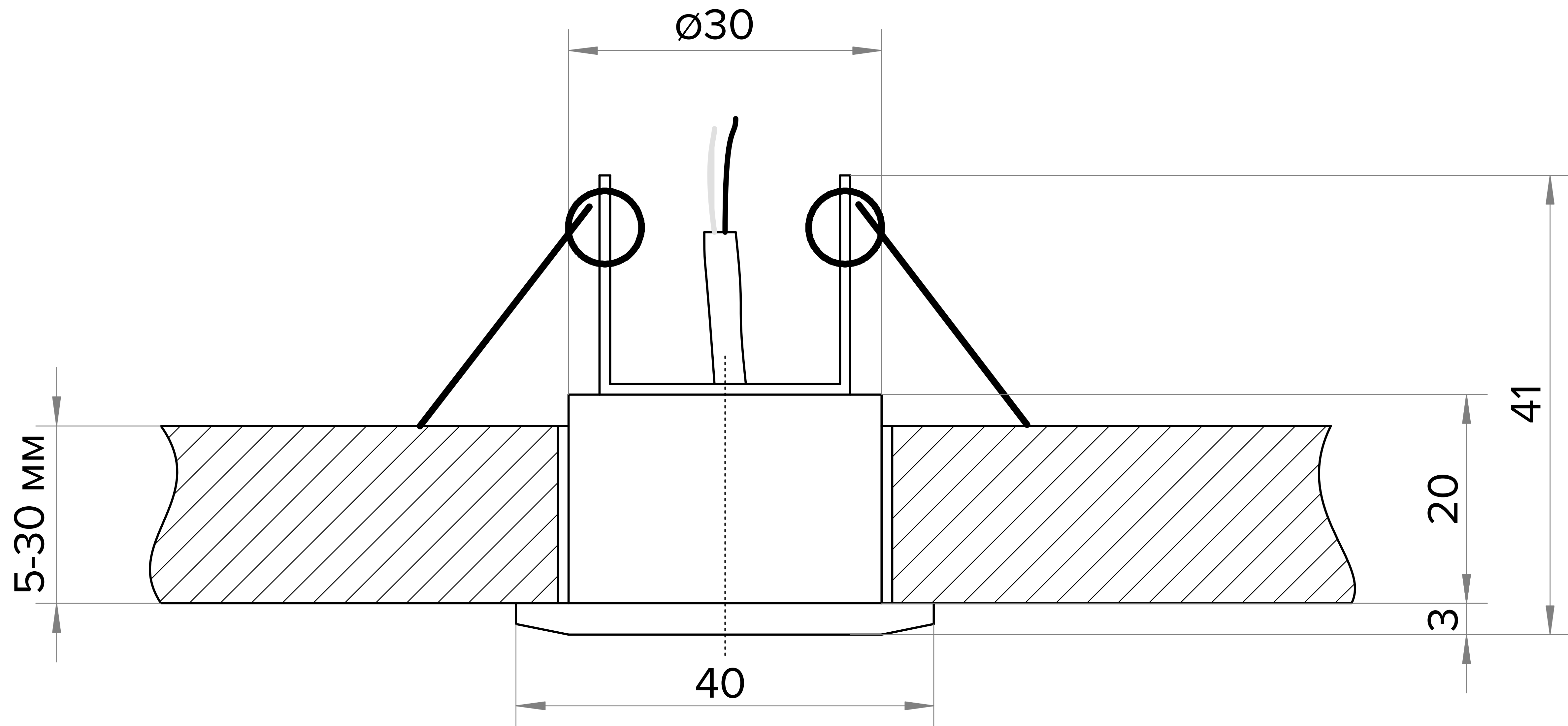

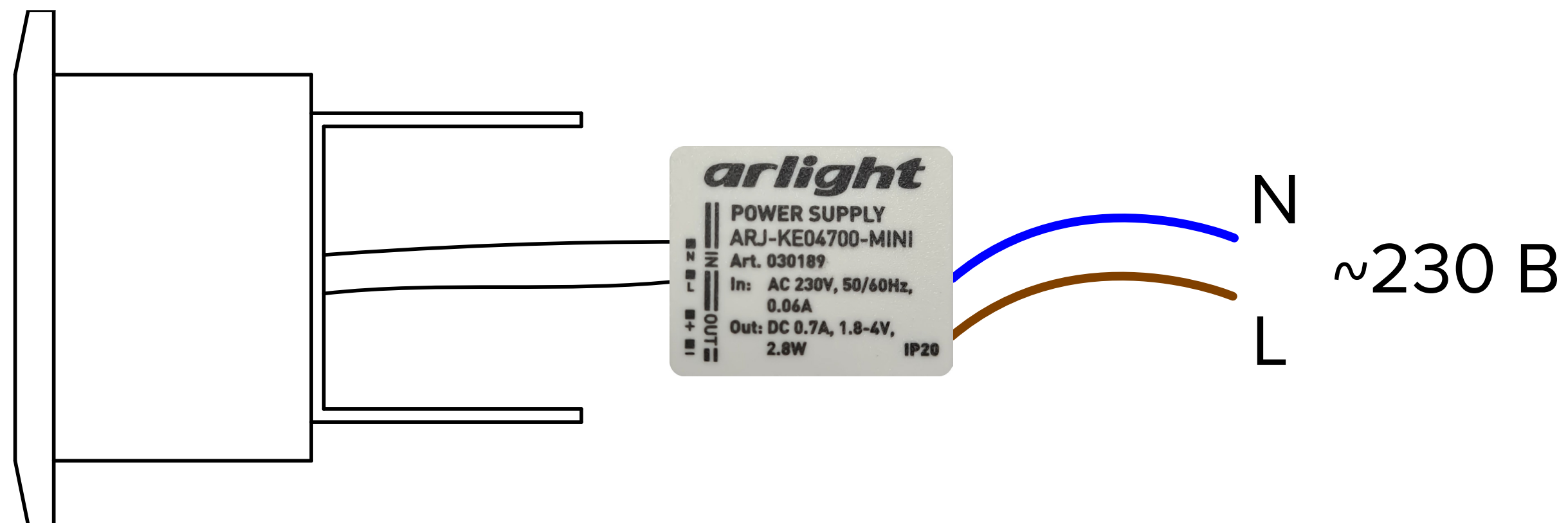

CP-2010101

Подключается к сети переменного тока 230 В

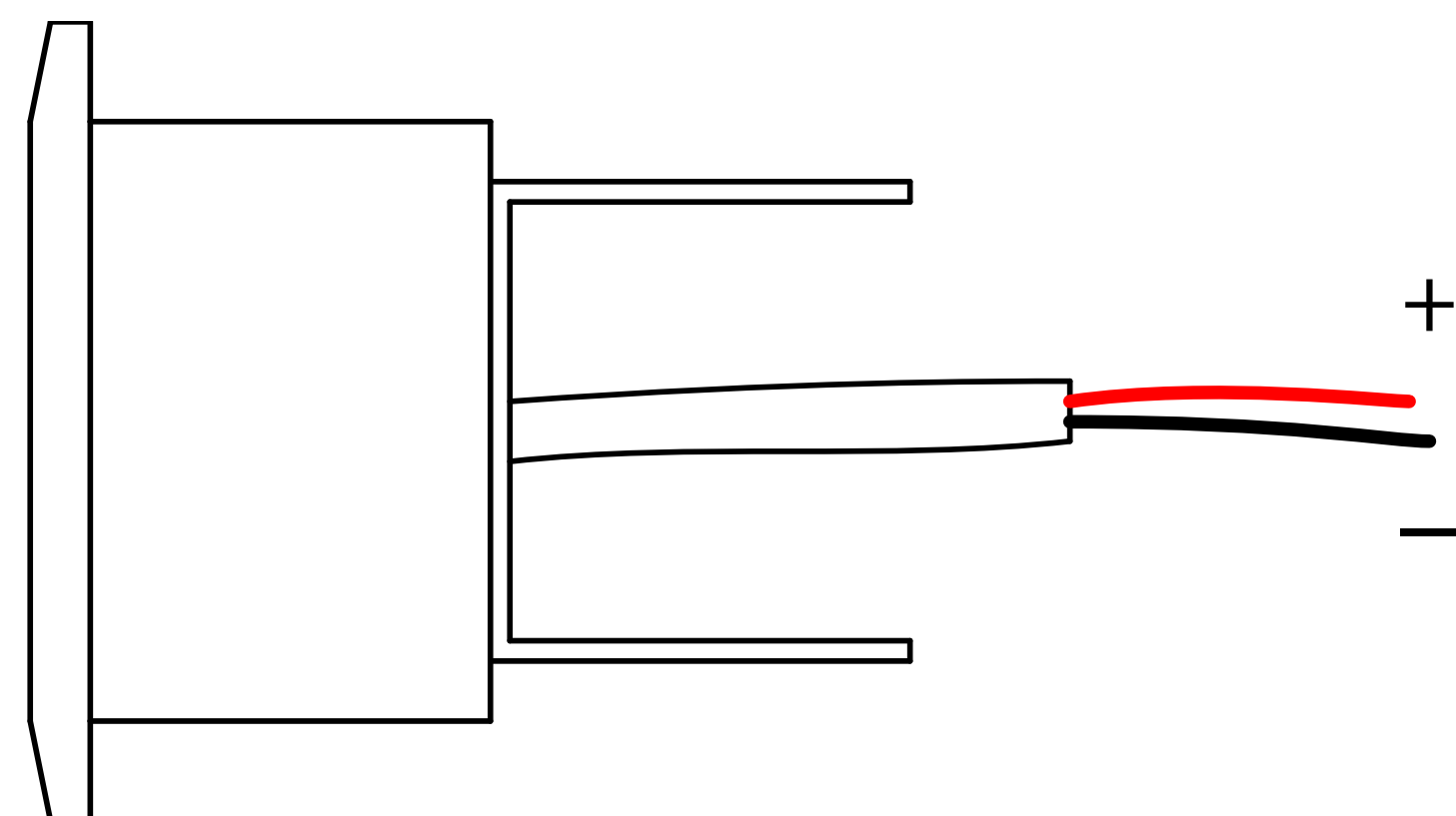

CP-2010103

Подключается к источнику питания с параметрами, соответствующими характеристикам светодиода

CP-2010102

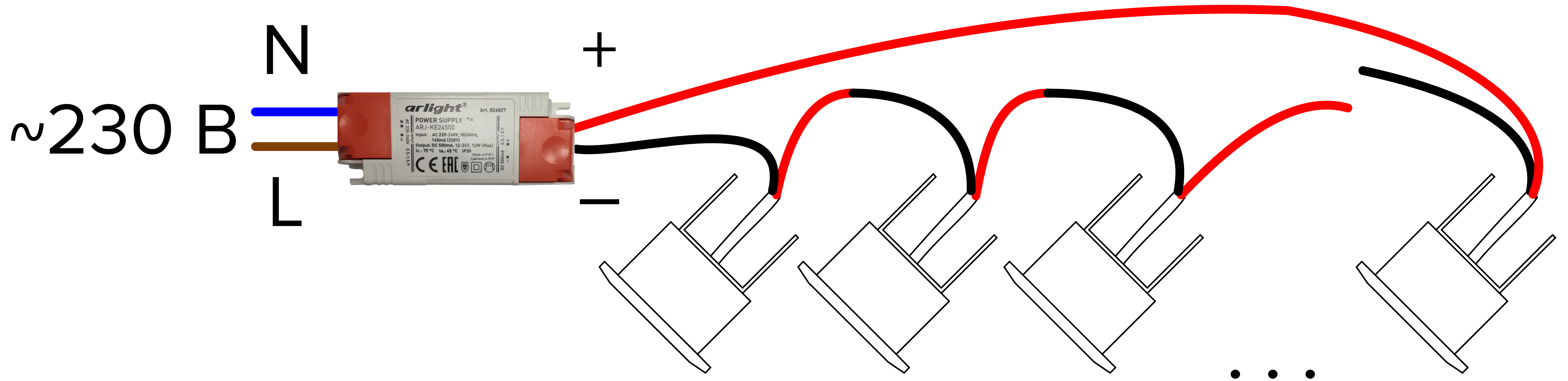

- Светильники подключаются последовательно.
- Минус «-» светильника подключается к плюсу «+» следующего светильника.
- От 4 до 7 штук на один драйвер.
- Драйвер подключается к сети переменного тока 230 В.

Внимание!

- Светильники к драйверу подключаются последовательно.
- Подключение проводится при отключенном источнике тока.
- Соблюдать полярность: красный провод «+», черный провод «-».
- Прямое подключение к реле парогенератора ЗАПРЕЩЕНО, так как ток холодного старта драйвера может достигать 30 А, что может привести к выходу из строя электронной платы.

Подключать только через промежуточное реле.

