Bending radius
Böjningsradie
Taivutussäteet
S-Flex 2 min. 15 mm
S-Flex 3 min. 20 mm
S-Flex 4 min. 30 mm
S-Flex 6 min. 40 mm
Минимальные радиусы сгибания

If the panel is thicker than 13 mm counter-drilling is required, or fibres can be left inside the panel.

If all panelen är tjockare än 13 mm borras på baksidan en sänkning eller fibern lämnas in i panelen.

Mikäli paneli on paksumpi kuin 13 mm, tehdään vastaporaus tai kuitu jätetään puun sisään.

Если толщина вагонки превышает 13 мм, просверливают дополнительное отверстие большего диаметра с обратной стороны или волокно оставляют внутри панели.

Hole Ø 5,5/8,5 mm
Hålet Ø 5,5/8,5 mm
Reikä Ø 5,5/8,5 mm
Отверстие Ø 5,5 / 8,5 мм
15
Lensed fitting
Armaturlins
Linssipäätte
Линзовая приставка Ø 18 мм
Hole Ø 5,5/8,5 mm
Hålet Ø 5,5/8,5 mm
Reikä Ø 5,5/8,5 mm
Отверстие Ø 5,5 / 8,5 мм

SAUNAVALAISTUS

Saunavalaistus on pitkään ollut hyvin konservatiivista olosuhteista ja määräyksistä johtuen. Valokuitu vapauttaa näistä rajoituksista. Kun sauna valaistaan valokuiduilla, sijoitetaan projektori johonkin saunaan rajoittuvaan kuivaan tilaan, josta lampunvaihto voidaan helposti suorittaa. Valokuituprojektori asennetaan sille varattuun tuulettuvaan tilaan. Projektorin tarvitsevat vapaata tilaa ympärilleen yleensä vähintään 10 cm. Valo viedään valokuitujen välityksellä saunaan. Valitse saunan koosta riippuen sopiva Cariitti Oy:n saunavalaistuspaketti. Visuaalista nautintoa voidaan lisätä valaisemalla "löylyhöyry" kiukaan päältä. Ennen asennusta suunnitellaan valokuitujen paikat ja valitaan käyttöön sopiva kuitusarja. Kuitujen asennuspaikkaa valittaessa on hyvä huomioida, että valo tuo esiin niin tilan kuin saunojat. Ääripintojen valaisu tuo saunan kauniisti esille. Kattoon asennettavien kuitujen sopiva etäisyys seinästä on n. 5-15cm. Käsin kuitua liikuttelulla voidaan helposti löytää oikea etäisyys. Käytännössä panelijako vaikuttaa myös etäisyyden valintaan. Panelikaton lisäksi valokuidut voidaan asentaa lauteeseen, esimerkiksi sen takareunasta ylöspäin tai etureunasta alaspäin. Myös nojauslaudan taakse voidaan asentaa valokuidut. Nämä asennustavat soveltuvat hyvin n.s. jälkiasennukseen. Valon oikea suuntaus edellyttää näissä vaihtoehdoissa n. 10-30°kulmaa, jotta valo lankeaa oikein. Valokuitupakettimme Cariitti VP33-N211 ja VP33-N221 soveltuvat laudeasennuksiin erinomaisesti.

BASTUBELYSNING

Bastubelysningen har länge varit traditionell pga förhållanden och elbestämmelser. Ljusfibern befriar oss från dessa begränsningar. När man belyser en bastu, placeras projektorn i ett när beläget, till bastun begränsat ventilerat utrymme, där man kan byta projektorlampen. Projektorn behöver fritt utrymme minst ca. 10 cm omkring sig. Välj det rätta Cariitti bastubelysningspaket, beroende på bastuns storlek. Planera ljusfibrernas placering före installeringen. Det är viktigt att fästa uppmärksamhet vid att ljuset framhåver både utrymmet och badarna. Genom att belysa gränsytorna framhåver man vackert bastuns form och ytor. Fibrerna bör placeras 5-25 cm ifrån väggen. Genom att för hand flytta på fibrerna kan man prova fram det rätta avståndet. Panelens fördelning och storlek inverkar på avståndet. Förutom att installera fibrerna i bastutaket kan man montera dem i bänken och bakom ryggstödet. I bänken monteras dessa från framkanten nedåt och från bakkanten uppåt, vilket är ett ypperligt sätt att montera fibrer efteråt i en färdig bastu. För att ljuset skall falla korrekt skall fibrerna placeras i 10-30°vinkel. För ändamålet kan erhållas Cariitti ljusfiberpaket VP33-N211 och VP33-N221.

SAUNA LIGHTING

Due to conditions and regulations sauna lighting has remained conservative for a long time. When the sauna is lit using fibre optic cables, the projector is placed in some dry space outside the sauna where the replacement of the lamp is easy to undertake. Install the fibre optic projector in an open place. The projector requires a minimum of 10 cm of free space around it. The light is transmitted to the sauna via fibre optic cables. Choose a suitable Cariitti sauna lighting set based on the size of the sauna. Visual effect can be added by lighting the steam evaporating from the top of the stove. Before installation plan locations for the fibre optic fittings and after that select a suitable Cariitti fibre optic set. When choosing locations for the fibre optic fittings attention should be paid to how the light emphasizes both the space and the people within it. Lighting of the peripheral surfaces highlights the structure of the sauna. Suitable distances for the fibres installed into the ceiling are approx. 5-15 cm from the wall. The correct distance can be found by moving the fibres from the wall by hand. In practice the existing panelling also has an effect on the choice of distance. In addition to a panelled ceiling, the fibres can also be installed on sauna seating, for example upwards from the back wall or downwards from the front edge. Fibres can be installed also behind the back rest. These installations are also suitable for "post installations". In these cases the correct direction of the light requires an angle of approx. 10-30° for the light to fall correctly. Our fibre optic sets Cariitti VP33-N211 and VP33-N221 are ideal for sauna seating installation.

ОСВЕЩЕНИЕ САУНЫ

Требования по безопасности и условия монтажа всегда накладывали свои ограничения, вследствие чего, освещение сауны долгое время осуществлялось консервативным способом. Оптические волокна освобождают нас от этих ограничений. Когда сауна освещается оптическими волокнами, проектор размещается в сухом, прилегающем к сауне помещении, легкодоступном для замены лампы. Опволоконный проектор устанавливается в отведенное для этого место с достаточной вентиляцией. Вокруг проектора необходимо предусмотреть не менее 10 см свободного пространства. Свет проводится через оптические волокна в сауну. Визуальное удовольствие можно увеличить, осветив водяной пар над каменкой.

Перед тем, как монтировать подсветку, необходимо определить места размещения оптических волокон и подобрать соответствующий комплект. При выборе места установки волокон следует учесть, что источник света подсвечивает как само помещение, так и парящихся в сауне людей. Освещение поверхностей стен красиво декорирует сауну. Подходящее расстояние между волокнами, устанавливаемыми в потолке, и стеной – около 5 – 15 см. Необходимое расстояние легко найти, перемещая волокна вручную. На расстояние между волокнами влияет и рабочая ширина вагонки. Кроме потолка, оптические волокна могут быть встроены и в полки сауны, например, вверху у заднего края или внизу у переднего края сидения. Также возможно установить подсветку за подспинником. Эти виды установки хорошо подходят для так называемого последующего монтажа. Правильный угол падения света при этих вариантах составляет 10-30°. Наши опволоконные комплекты Cariitti VP33-N211 и VP33-N221 отлично подходят для подсветки полков сауны.

www.cariitti.com

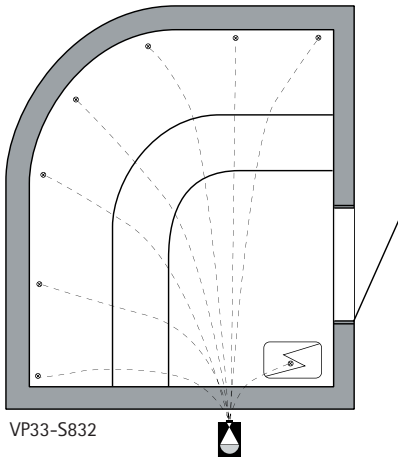

FIBRE
FIBER
KUITU
ВОЛОКНО

VP 33

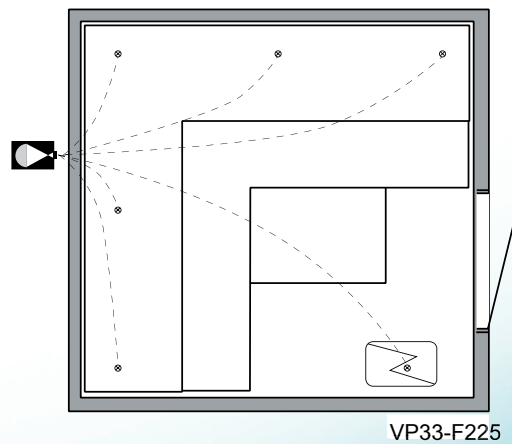
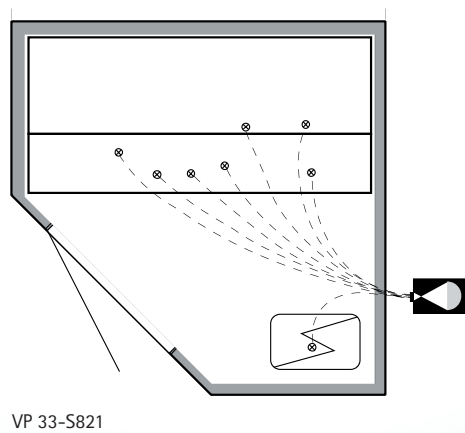
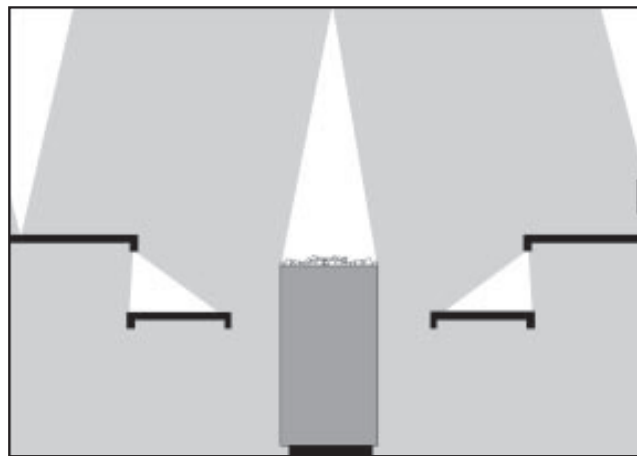
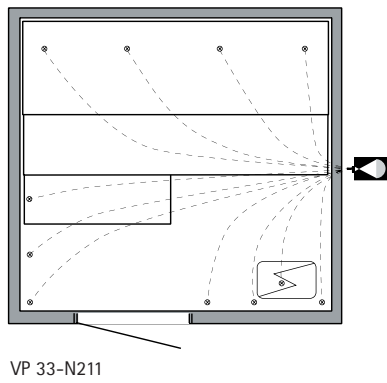
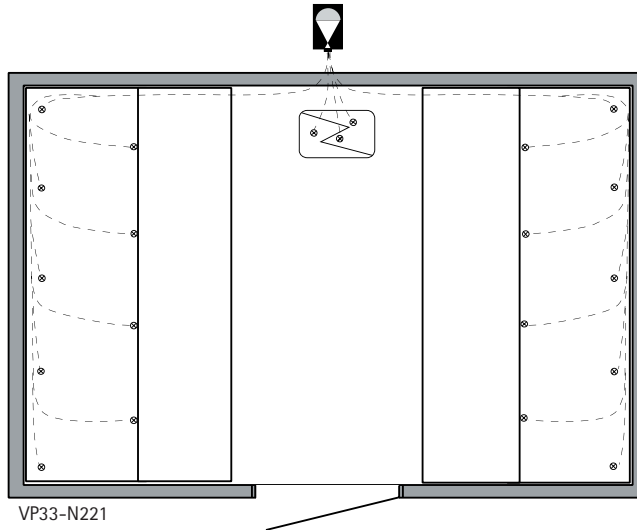

www.cariitti.com

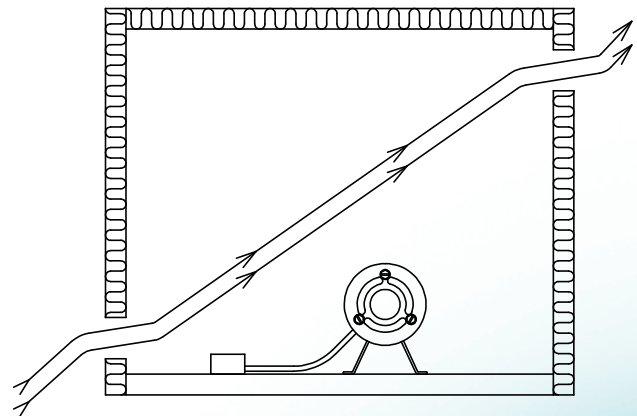
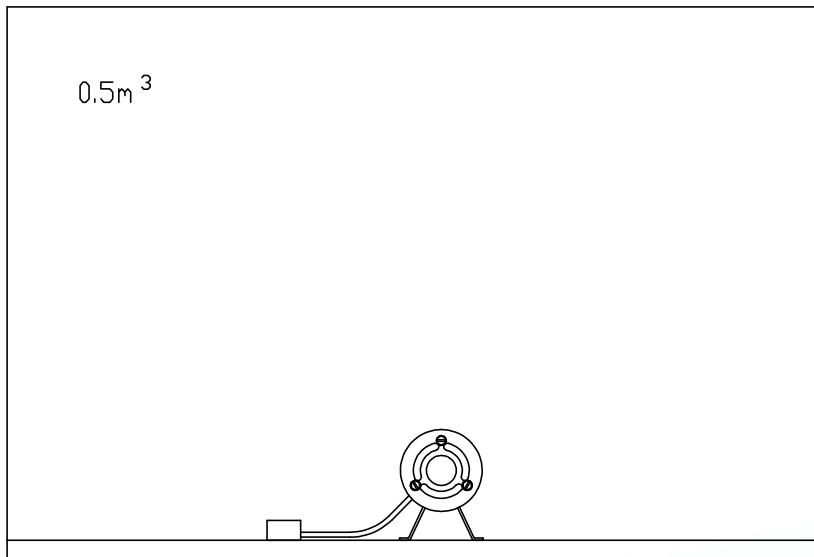
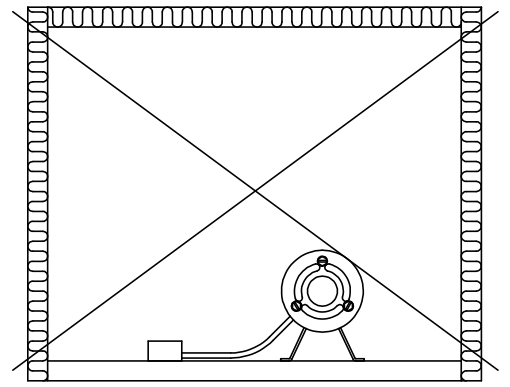
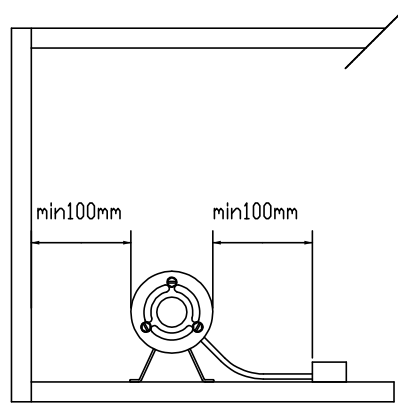
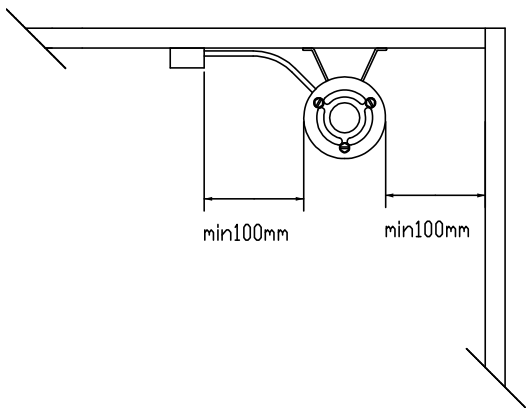
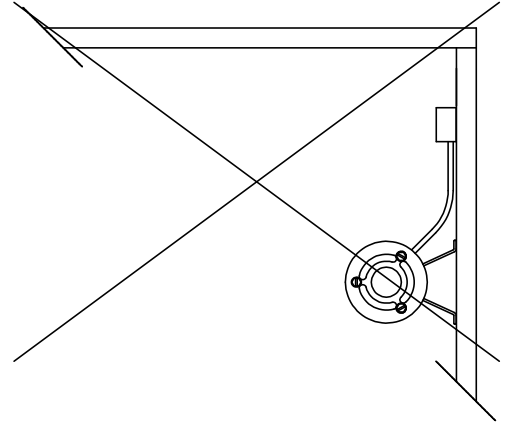
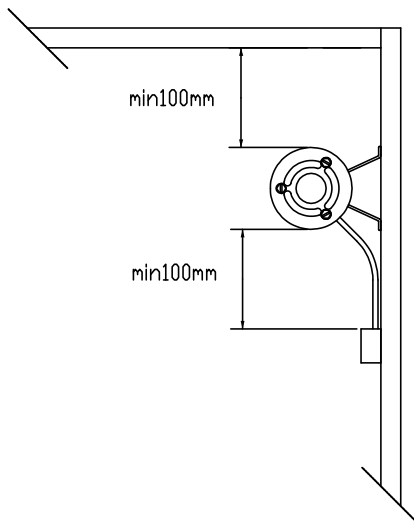
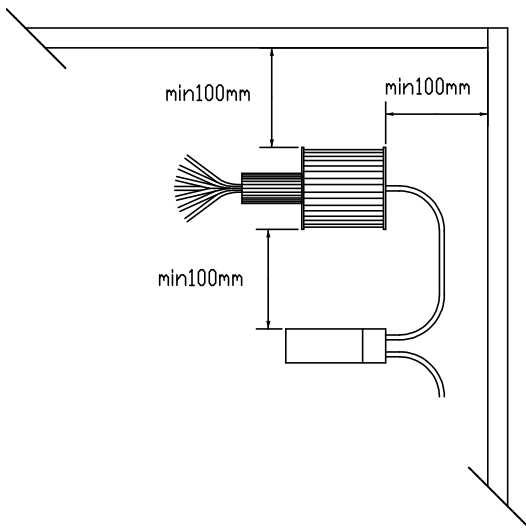

www.cariitti.com

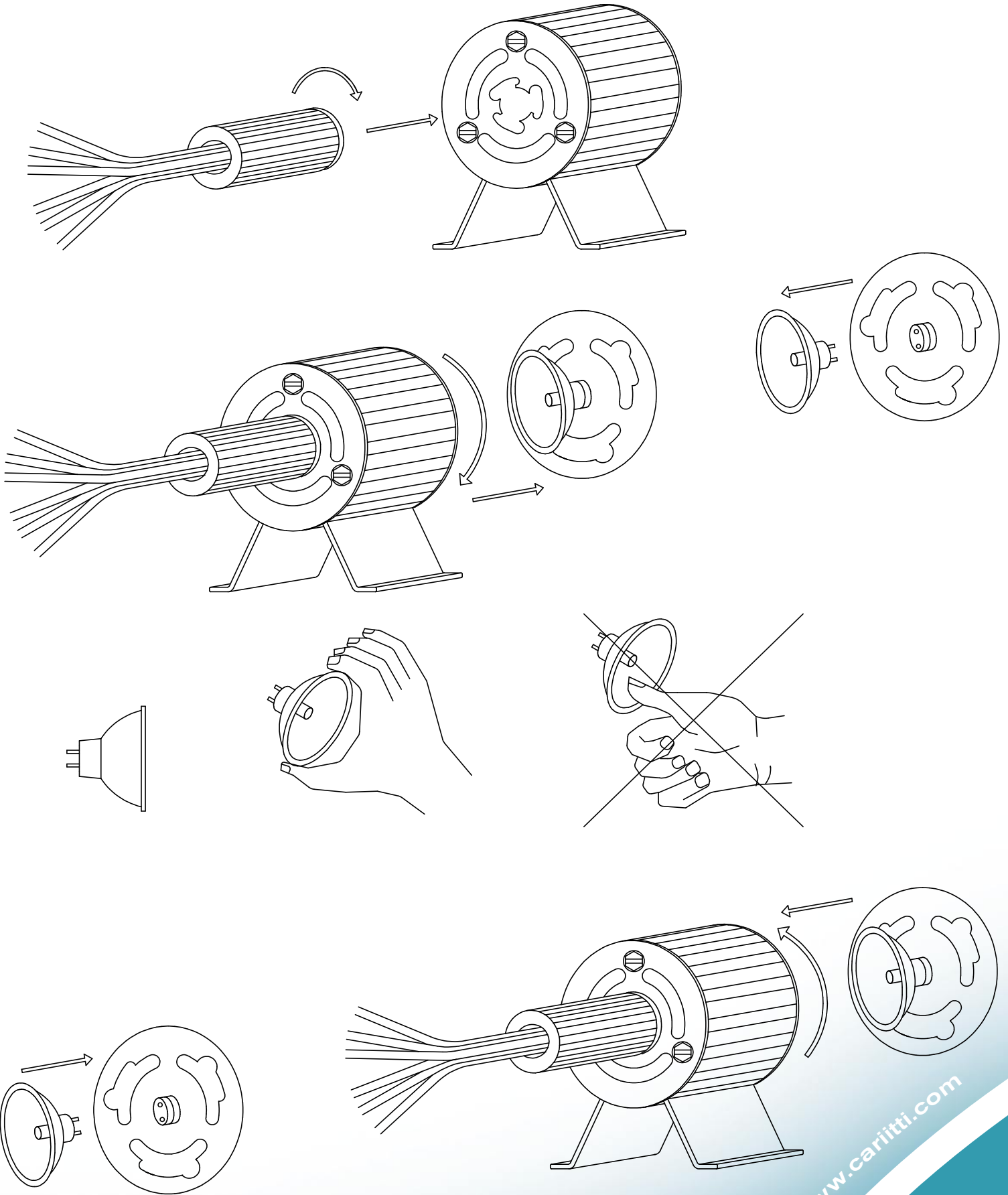

www.cariitti.com